

Istn. budynek mieszkalny  
ul.Szczawiowa 39

Istn. budynek mieszkalny  
ul.Szczawiowa 39

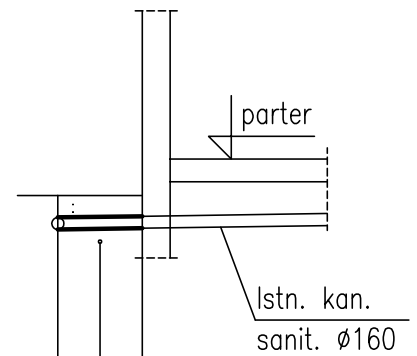
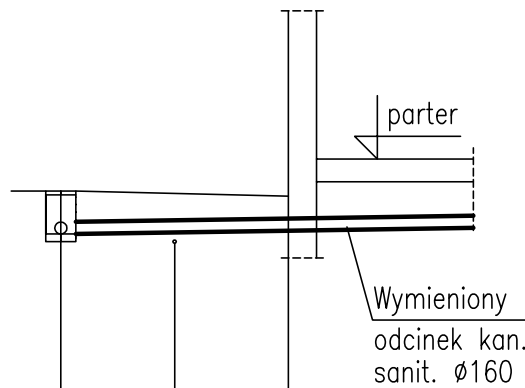

p.p.= -3,00m.n.p.m.

Rzędna istn. terenu	3,18	3,11
Rzędna dna kanału	2,61	2,66
Zagłębienie dna kanału	0,57	0,45
Proj. spadek, odległość	L=3,01 i=1,5%	
Proj. średnica, materiał	Ø160x6,9 PP SN16	
Opis istn. nawierzchni	kostka betonowa	teren zielony
Typ posadowienia	Typ "A"	
Długość odcinka	3,01	
Hektometr i odległości	00	3,01
	S2	K4

Rzędna istn. terenu	3,12	3,12
Rzędna dna kanału	2,67	2,69
Zagłębienie dna kanału	0,45	0,43
Proj. spadek, odległość	L=1,12 i=1,5%	
Proj. średnica, materiał	Ø0,16	
Opis istn. nawierzchni	teren zielony	beton
Typ posadowienia	Typ "A"	
Długość odcinka	1,12	
Hektometr i odległości	00	1,12
	TS	K5

jednostka projektowa	PROJEKTOWANIE i NADZÓR w BUDOWNICTWIE Andrzej Bartczak ul. Nowowiejska 61a; 71-220 Bezzecze		
inwestor	Zarząd Budynków i Lokali Komunalnych. Zakład Budżetowy, Szczecin, ul. Mariacka 25		
obiekt	<b>BUDYNEK MIESZKALNY nr 39, PRZY UL. SZCZAWIOWEJ W SZCZECINIE</b>		
		nr upr.	podpis
projektował:	mgr inż. Łucja Bartczak	ZAP/0152/P00S/06	
opracował:	mgr inż. Aneta Pendrak	ZAP/0243/P00S/09	
sprawdził:	mgr inż. Andrzej Bartczak	144/Sz/79 156/Sz/92 157/Sz/92	
rysunek	<b>PROFILE ZEW. INST. KAN. SANITARNEJ S2-K4, TS-K5</b>		
faza	P.B.-W.	branża	Sanitarna
skala	1:100/100	data	Szczecin, maj 2010r
		nr rys.	<b>3</b>